

УСЛОВИЯ ПРОХОЖДЕНИЯ ДИСТАНЦИЙ
Юноши-девушки

Место проведения: г. Ярославль

Дата проведения: 8 февраля 2015 года.

Перечень этапов, оборудование и условия их прохождения

- Дистанция проходит по карте.
- Движение между этапами разрешено только на лыжах, кроме оговоренных в данных условиях участков.
- Перед началом работы на этапах участники оставляют лыжи и лыжные палки в зоне хранения лыж (ЗХЛ), при этом в указанной зоне разрешено оставлять только лыжи, лыжные палки и чехлы, предназначенные для их транспортировки. Транспортировка лыж на этапах не производится.

Дистанция – лыжная – связка (короткая)

Класс дистанции — 3.

Максимальный перепад высот – 30 м

Количество этапов — 6

Длина дистанции — 1000 м

Контрольное время дистанции -30 минут . Старт и финиш совмещены

СТАРТ

Этап 1. Переправа по бревну.

КВ – 5 мин.

Зона хранения лыж находится на ЦС этапа 1. Параметры: Длина этапа – 17 м.

Оборудование этапа: судейское бревно 7 м, судейские перила, закреплённые на ЦС, ИС (ПС 1) – БЗ, горизонтальное бревно, ЦС (ПС 2)- БЗ – судейские перила.

Действия: Участники восстанавливают перила. Переправа участников по п. 5.8.

Этап 2. Блок этапов 2-3. Наклонная навесная переправа – Маятник.

КВ = 10 мин.

Блок этапов следует проходить в следующем порядке:

- 1) участник поднимается к ТО2 по условиям этапа 2;
- 2) наводит маятниковые перила на ТО2 по п.5.6;
- 3) спускается в БЗ этапа 2 по условиям этапа 2;
- 4) достигает ЦС этапа 3 по условиям этапа 3.

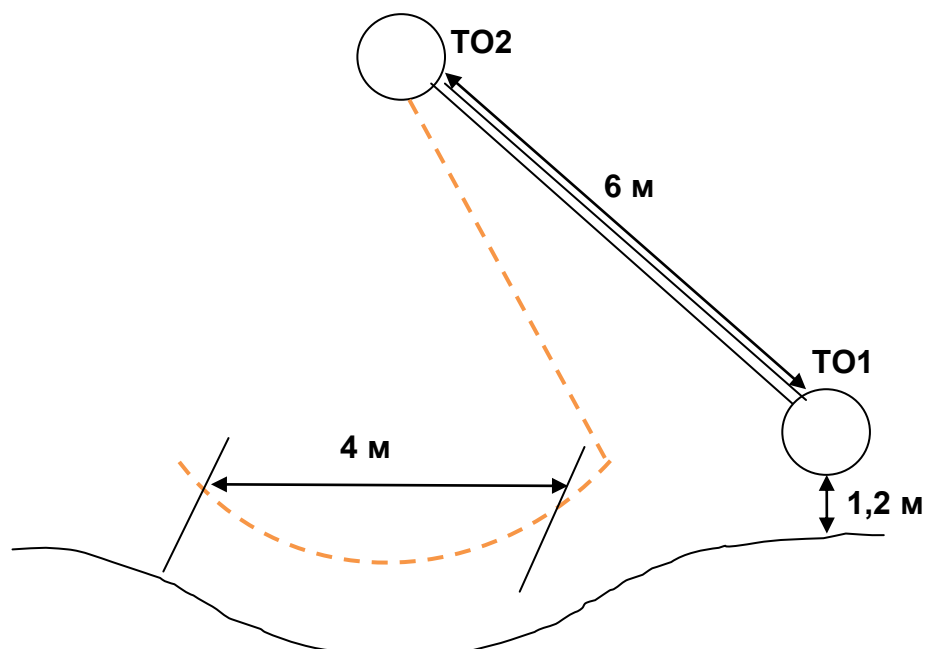

Этап 2. Наклонная навесная переправа.

Параметры этапа:

Длина этапа	Крутизна	Расстояние от ТО1 до ОЗ
6 м	30°	2 м

Оборудование этапа:

ИС – БЗ, ТО1 – горизонтальная опора. Судейские двойные перила.

ЦС – ОЗ, ТО2 – горизонтальная опора

Действия: Движение участника по п.5.9. Движение по навесной переправе разрешено только с самостраховкой по п.5.10.2 при подъеме, и по п.5.10.3 при спуске по навесной переправе.

Обратное движение: По условиям этапа.

Этап 3. Вертикальный маятник.

Параметры этапа:

Длина этапа
4 м

Оборудование этапа:

ИС – БЗ, КЛ – начало ОЗ. ЦС – БЗ, окончание ОЗ.

Действия: Движение участников по перилам по п.5.15.Снятие маятниковых перил по п.5.7.1.

Обратное движение: По условиям этапа.

Блок этапов 4 – 5: Спуск – подъём

КВ на блок – 8 мин.

Этап 4. Спуск по перилам с самостраховкой.

Параметры: Длина этапа – 18 м; крутизна – 30°.

Оборудование этапа: ИС – ОЗ, ТО – открытый судейский карабин, ЦС- КЛ , БЗ.

Действия: участники спускаются по п. 5.10

Этап 5. Подъём по перилам с самостраховкой.

Параметры: Длина этапа – 25 м; крутизна – 30°.

Оборудование этапа: 1 ППС, ИС – КЛ, ЦС (ПС 2) – ОЗ, ТО – судейские перила.

Действия: Участники поднимаются по п. 5.10

Этап 6. Навесная переправа

КВ – 5 мин.

Параметры этапа:

Длина этапа	Глубина оврага	Расстояние от ТО1 до ОЗ	Расстояние от ОЗ до ТО2
20 м	3 м	2 м	2 м

Оборудование этапа:

ИС – БЗ, ТО1 – горизонтальная опора. Судейские двойные перила.

ЦС – ОЗ, ТО2 – горизонтальная опора

Действия: Участники восстанавливают перила. Движение участников по п.5.9

Обратное движение: По условиям этапа.

ФИНИШ

Начальник дистанции

А.Н. Мельников